



# COMARME

## GEM 670/820



**HEAVY DUTY  
Generation**



Semiautomatic carton sealer with autoadhesive tape for the top and bottom sealing of American-type medium and large boxes, for uniform carton size batches with manual dimensioning.

The upper taping unit has a patented system which, by regulating a spring, enables the subsequent weight on the box to be preset and therefore any differences in height of the boxes to be absorbed. The boxes are fed by lateral conveyor belts, driven by a single motor thus optimising even sliding of the boxes and ensuring perfect alignment of the upper and lower flaps which in turn guarantees perfect sealing.

The adjustments are fast and easy by means of handwheels, also allowing its use by non-specialist operators.

The machine, if combined with infeed and outfeed conveyors, represents a simple, fast and economical packaging station.



Halbautomatische Verklebemaschine mit Selbstklebeband für Deckel und Bodenverschluss von mittelgroßen und großen Kartons amerikanischen Typs.

Die obere Verklebegruppe verfügt über ein patentiertes System, welches ermöglicht, über die Regulierung einer Feder das Gewicht festzulegen, mit der die Kartons belastet werden und damit eventuelle Höhenunterschiede der Kartons auszugleichen. Der Vorschub der Kartons erfolgt durch seitliche Transportbänder, die von einem einzigen Motor gesteuert werden. Dies optimiert die Laufgleichmäßigkeit der Kartons und sorgt für die perfekte Ausrichtung der oberen und unteren Klappen, wodurch ein perfekter Verschluss garantiert wird.

Die Einstellungen lassen sich einfach und schnell über ein Handrad vornehmen. Deshalb können auch ungelernete Arbeiter eingesetzt werden. Wenn die Maschine am Ein- und Ausgang mit Fördervorrichtungen ausgestattet ist, wird sie eine einfache, funktionstüchtige und wirtschaftliche Verpackungsstation.



Precintadora semiautomática, con regulación manual, que precinta con cinta autoadhesiva la parte superior e inferior de lotes de cajas de tipo americano grandes y medianas. Los ajustes se realizan fácil y rápidamente. El grupo de encintar superior está equipado con un sistema patentado, que permite determinar de antemano el peso que soportará la caja, mediante la regulación de un resorte. De esta forma, de ser preciso, se soluciona el problema de las diferencias de altura de las cajas. El avance de las cajas se realiza por medio de unas correas de arrastre laterales, que se gobiernan mediante un único motor, lo cual permite optimizar al máximo la uniformidad de deslizamiento de las cajas y garantizar la alineación perfecta de las aletas superiores e inferiores. De esta forma, es posible sellar siempre las cajas a la perfección. Los ajustes se realizan fácil y rápidamente por medio de unas manivelas. La máquina puede ser utilizada por personal no especializado y, al combinarse con cintas transportadoras en la entrada y en la salida, da vida a una estación de embalaje sencilla, eficaz y económica.

# · Technical data · Technische Daten · Technische gegevens

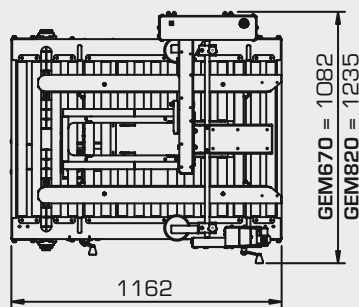
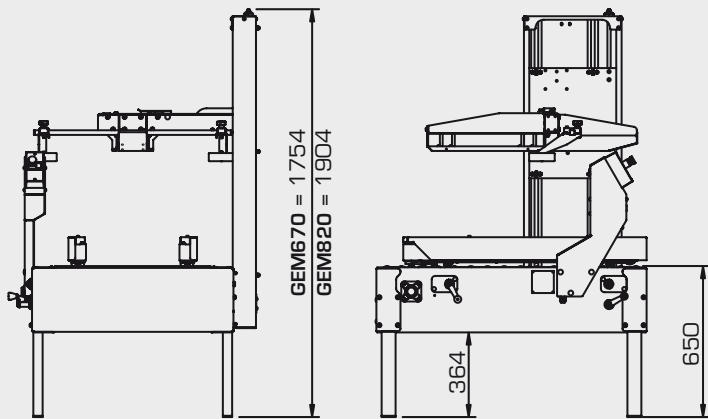

- Power supply: Three-phase/Single-phase
- Speisung: Dreiphasig/Einphasig
- Stroomvoorziening: Driefasen/Eénfase
- Installed power: 0,22Kw
- Eingerichtete Leistung: 0,22Kw
- Geïnstalleerd vermogen: 0,22Kw
- Electrical protection: IP54
- Stromschutz: IP54
- Elektrische beveiliging: IP54

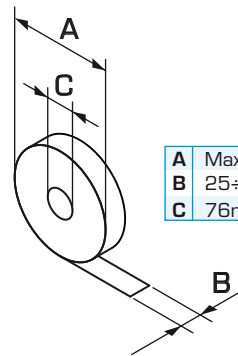

A	Max 360mm
B	25÷75mm
C	76mm

- Taping Heads:
  - Klebeköpfe:
  - Tapesluiters:
- T21 - T21,5  
 T22 - T23  
 T32 - T33

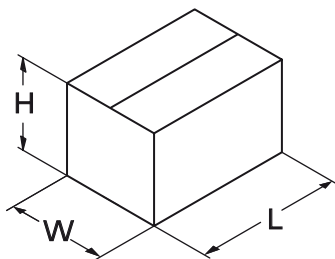

GEM 670	
MIN.	MAX.
L	150mm ∞ mm
W	100mm 670mm
H	120mm 670mm

GEM 820	
MIN.	MAX.
L	150mm ∞ mm
W	100mm 820mm
H	120mm 820mm

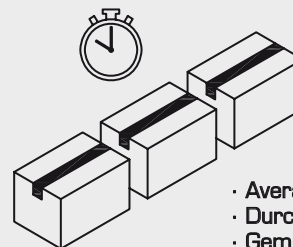

- Box transfer speed: ~22m/min
- Transportgeschwindigkeit der Kartons: ~22m/min
- Snelheid doorvoer doos: ~22m/min

- Average production: 1000 boxes/hour
- Durchschnittliche Produktion: 1000 Kartons/Std
- Gemiddelde productie: 1000 dozen/uur



- Legs with fixed foot
- Standbeine mit fixem Fuß
- Poten met vast voetje



- OPTIONAL:
- Legs with wheels
  - Standbeine mit Rädern
  - Poten met wielen

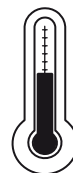

Max. + 35°C/95°F

Min. + 5°C/41°F

- Temperature of use
- Betriebstemperatur
- Gebruikstemperatuur

## COMARME



COMARME MARCHETTI F.A. spa  
 via Quintino Sella, 1 - 20094 Corsico (MI)  
 Tel. 02 450519.1 - Fax 02 4580025  
 http: www.comarme.it - www.comarme.com - E-mail: info@comarme.it

Distributed by